



Jēkabpils pilsētas pašvaldības izpilddirektors
Dainis Līcis

Mēru pakts

Lai veicinātu vietējo pašvaldību centienus ilgtspējīgas enerģētikas politikas īstenošanā, Eiropas Komisija 2008.gadā dibināja Pilsētu mēru paktu. Jo pašvaldībām ir izšķiroša loma klimata pārmaiņu radītās ietekmes samazināšanā, it īpaši ņemot vērā, ka pilsētas ir galvenās enerģijas patērētājas un CO₂ emisiju radītājas.

Pilsētu mēru pakta dalībnieces savās teritorijās brīvprātīgi apņemas paaugstināt energoefektivitāti par 20% un palielināt atjaunojamos enerģijas avotus par 20%, kā arī saskaņā ar šo apņemšanos pakta parakstītāju mērķis ir ievērot un pārsniegt Eiropas Savienības mērķi līdz 2020.gadam samazināt CO₂ emisijas par 20 procentiem.

Tagad šo dokumentu jau ir akceptējušas vairāk nekā 3000 Eiropas pašvaldību.

2009.g. 18.martā Briselē četras Latvijas pilsētas parakstīja Mēru paktu, kas ir viens no svarīgākajiem Eiropas enerģētikas taupības plānošanas dokumentiem, viena no pilsētām bija arī Jēkabpils.

Uz doto brīdi Mēra pakta esošās pašvaldības:

Parakstītāji	Iedzīvotāju skaits	Pievienošanās gads
Ikšķile, LV	8,850	30 nov 2011
Jēkabpils, LV	26,468	18 mar 2009
Jelgava, LV	66,034	26 mar 2009
Keguma novada dome, LV	6,200	11 jan 2012
Lielvarde, LV	6,708	28 dec 2011
Ogre, LV	39,196	22 dec 2011
Rīga, LV	650,640	30 sep 2008
Salaspils, LV	21,102	31 aug 2011
Tukums, LV	19,722	24 sep 2009
Valmiera, LV	27,569	19 mar 2009

Labie piemēri Jēkabpils pilsētā energoefektivitātes, atjaunojamo energoresursu izmantošanas jomā:



JĒKABPILS labo pārmaiņu pilsēta

Koģenerācijas stacijas Jēkabpilī

SIA «Jēkabpils siltums» 2001.gadā katlu māja Tvaika ielā 4, Jēkabpilī sāka ražot elektroenerģiju. Šīs vietējās koģenerācijas stacijas jaudas ir $6 \text{ MW}_{\text{silt.}}$ un $0,6 \text{ MW}_{\text{el.}}$ un tā darbojas no biomasas.

2011.g. Jēkabpils uzņēmums SIA „Ošukalns” atklājis ar biomasu darbināmu koģenerācijas termoelektrocentrāli, kas ir modernākā Baltijas valstu reģionā.

Stacija Latvijā ir pirmā, kas strādās pēc sintētiskās eļļas noslēgtā iztvaikošanas cikla principa, nodrošinot videi draudzīgu enerģijas ražošanas procesu.

Jaunās ražotnes kopējā jauda ir 6,7 megavati. Saražotās elektrības jauda 1,4 megavati, kas ir pietiekami, lai nodrošinātu apuveni 4000 mājsaimniecības, bet siltuma jauda 5,3 megavati, kas var nodrošināt ar siltumu 2000 dzīvokļus. Iegūtā siltumenerģija tiek izmantota Jēkabpils pilsētas siltumapgādes sistēmai, kā arī uzņēmuma paša vajadzībām, bet elektroenerģija tiek nodota Latvenergo tīklam.

Projekta realizācijai finansējumu sešu miljonu eiro apmērā piešķīra Latvijas Hipotēku un Zemes banka. ES fondi piesaistīti 49,5% apmērā no kopējās projekta summas.



Siltumapgāde

Tā kā arī siltumapgādē notiek nepārtraukta tehnoloģiju un iekārtu attīstība, siltumapgādes modernizācija un uzlabošana pilsētās nekad neapstāsies un turpināsies arī līdz 2030. gadam un arī pēc tā.

Nepārtrauktu siltumapgādes attīstību nosaka arī izmaiņas kurināmā tirgū, cīņa par ekoloģiskās situācijas uzlabošanu un daudzi citi ārējie un iekšējie faktori, taču šīs attīstības mērķis arvien paliks iepriekšējais – **siltumenerģija nepieciešamajā apjomā, ar atbilstošu kvalitāti par iespējami zemu cenu un iespējami mazu ietekmi uz apkārtējo vidi!**

Šogad SIA «Jēkabpils siltums» siltumtrašu nomaiņas projekta laikā tika veikta siltumtīklu rekonstrukcija Nameja, Viestura un Jaunās ielas mikrorajonā. Esošās siltumtrases caurules, kas izvietotas dzelzsbetona kanālos, tika nomainītas pret rūpnieciski izolētām bezkanālu siltumtrasēm 2064 metru garumā un nomainītas tērauda caurules ēku pagrabu tehniskajos koridoros 1198 metru garumā.



Minimālās prasības dzīvojamo māju energoefektivitātes nodrošināšanai

2011. gada 20.septembra Ministru kabineta sēdē tika apstiprināti grozījumi Ministru kabineta 2010. gada 28.septembra noteikumos Nr. 907 «Dzīvojamās mājas, tajā esošo iekārtu un komunikāciju apsekošanas, tehniskās apkopes un kārtējā remonta noteikumi», kas nosaka minimālās prasības dzīvojamās mājas energoefektivitātes nodrošināšanai.

MK noteikumos noteikts, ka jāveic energoefektivitātes paaugstināšanas pasākumi, tajā skaitā arī dzīvojamās mājas renovācija, tajās daudzdzīvokļu mājās, kurās vidējais siltumenerģijas patēriņš pēdējos trīs kalendāra gados no noteikumu spēkā stāšanās brīža (2008., 2009. un 2010. gada apkures sezonās) **ir pārsniedzis 230 kWh/m² gadā.**

Jēkabpils daudzdzīvokļu māju siltumenerģijas patēriņu sadalījums, %

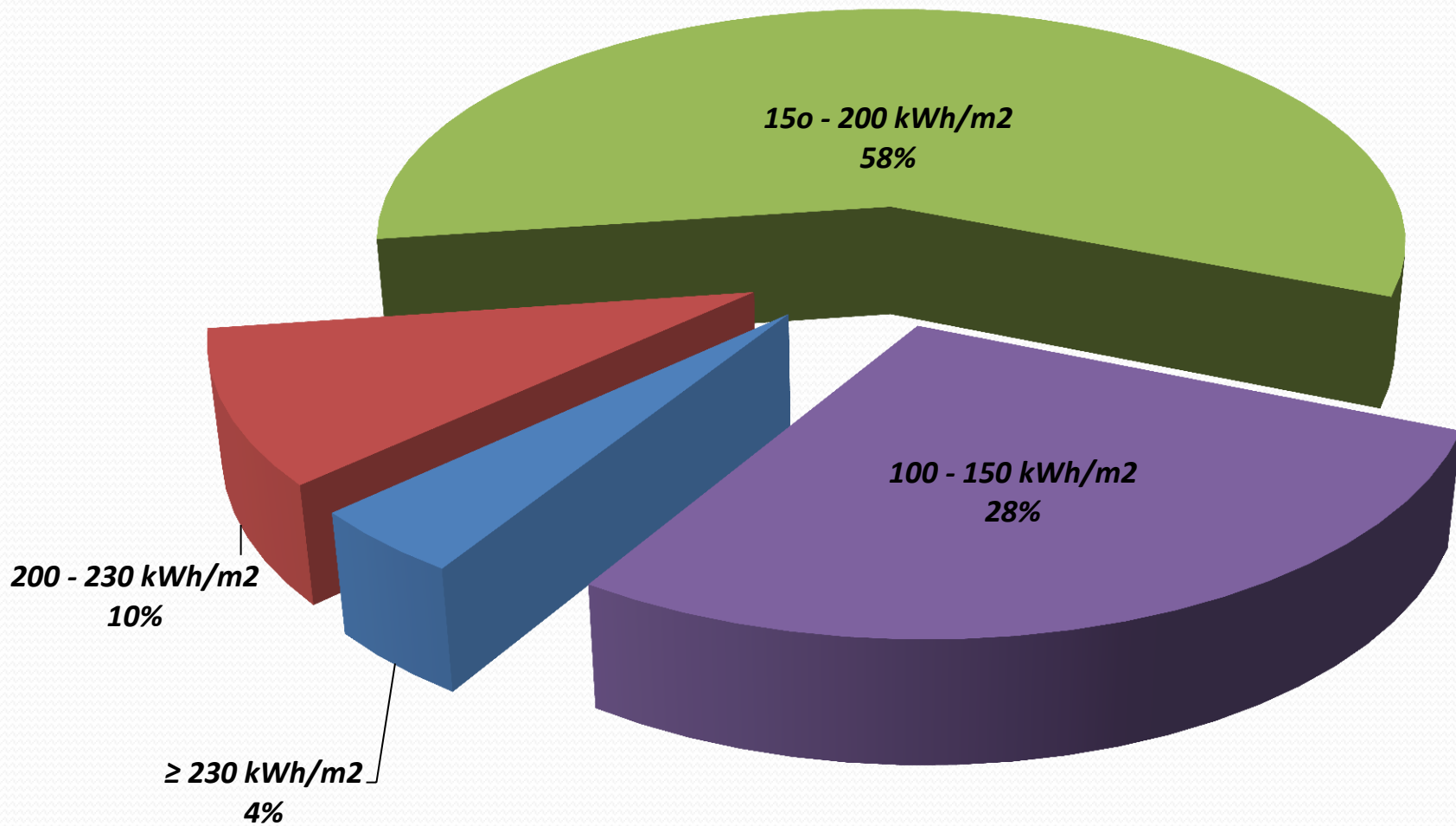

Jēkabpils	Slimnīcas iela 4	renovācija pabeigta	145 567,66	59 658,87
	Mežrūpnieku iela 3	apstiprināts LIAA	31 121,71	12 729,50
	Bebru iela 16	apstiprināts LIAA	178 426,57	71 250,00
	Bebru iela 6	apstiprināts LIAA, bet iedzīvotāji atteicās no renovācijas	61 845,07	25 346,34
	Draudzības aleja 21	apstiprināts LIAA, notiek iepirkums	123 471,32	50 603,00
	Bebru iela 30	renovācija pabeigta	110 685,53	45 326,75
	Nameja iela 1	Notiek būvdarbi	229 896,26	94 219,77
	Rīgas iela 253	apstiprināts LIAA	57 042,00	18 718,00
	Dārzu iela 5	Notiek būvdarbi	162 837,16	64 750,00
	Bebru iela 1	sagatavota dokumentācija, bet vēl nav iesniegta LIAA	126 676,12	52 100,66
	Draudzības aleja 10	apstiprināts LIAA	196 218,09	80 417,25
	Mežrūpnieku iela 8	iesniegts LIAA	121 584,11	37 695,00
	Nameja iela 26a	sagatavota dokumentācija, bet vēl nav iesniegta LIAA	393 531,80	161 855,82
	Viestura iela 31	sagatavota dokumentācija, bet vēl nav iesniegta LIAA	213 077,75	87 636,82
	Viesītes iela 39	sagatavota dokumentācija, bet vēl nav iesniegta LIAA	221 932,92	91 444,17
	Viesītes iela 18a	sagatavota dokumentācija, bet iedzīvotāji atteicās no tālākās projekta virzības	174 193,66	71 644,17
	Brīvības iela 5a	Notiek būvdarbi	343 190,95	140 652,03

Renovētās ēkas Jēkabpilī

Pirms

Pēc

Jēkabpils, Slimnīcas iela 4



Jēkabpils, Bebru iela 30





Dārzu iela 5, Jēkabpils– tiek veikti daudzdzīvokļu dzīvojamās mājas renovācijas/siltināšanas darbi



Renovētās/siltinātās kooperatīvu, biedrību mājas:



Jēkabpils, Bebru iela 13



Jēkabpils, Neretas iela 35 un Neretas iela 37 (daļēja mājas



Jēkabpils, Jaunā iela 37 (notiek būvdarbi)

Pašvaldības ēku renovācija:

Krustpils kultūras nams, Jēkabpilī

Pirms



Pēc



Jēkabpils pilsētas pašvaldības sociālās mājas Rīgas ielā 237, Jēkabpilī renovācija

PIRMS



PĒC



PII renovācija:



***Jēkabpils agrobiznesa koledžas dienesta
viesnīcas renovācija/siltināšana***



Jēkabpils reģionālās slimnīcas un poliklīniskas renovācija:



Ielu apgaismojums Jēkabpils pilsētā

2009.gadā ielu apgaismojumam tika patērētas 1489,5 MWh elektroenerģijas.

Kopš 2009.gada situācija ielu apgaismojuma ziņā ir būtiski uzlabojusies:

- vecie betona apgaismes stabi nomainīti pret metāla apgaismes stabiem;
- vecās spuldzes nomainītas pret energoefektīvākām.

2011.gadā ielu apgaismojumam tika patērētas 1436,4 MWh elektroenerģijas.

Elektroenerģijas patēriņš 2011. gadā samazinājies par **53,1 MWh** salīdzot ar 2009. gadu.



Jēkabpils pilsētas pašvaldības ielu apgaismojuma elektroenerģijas patēriņa salīdzinājums

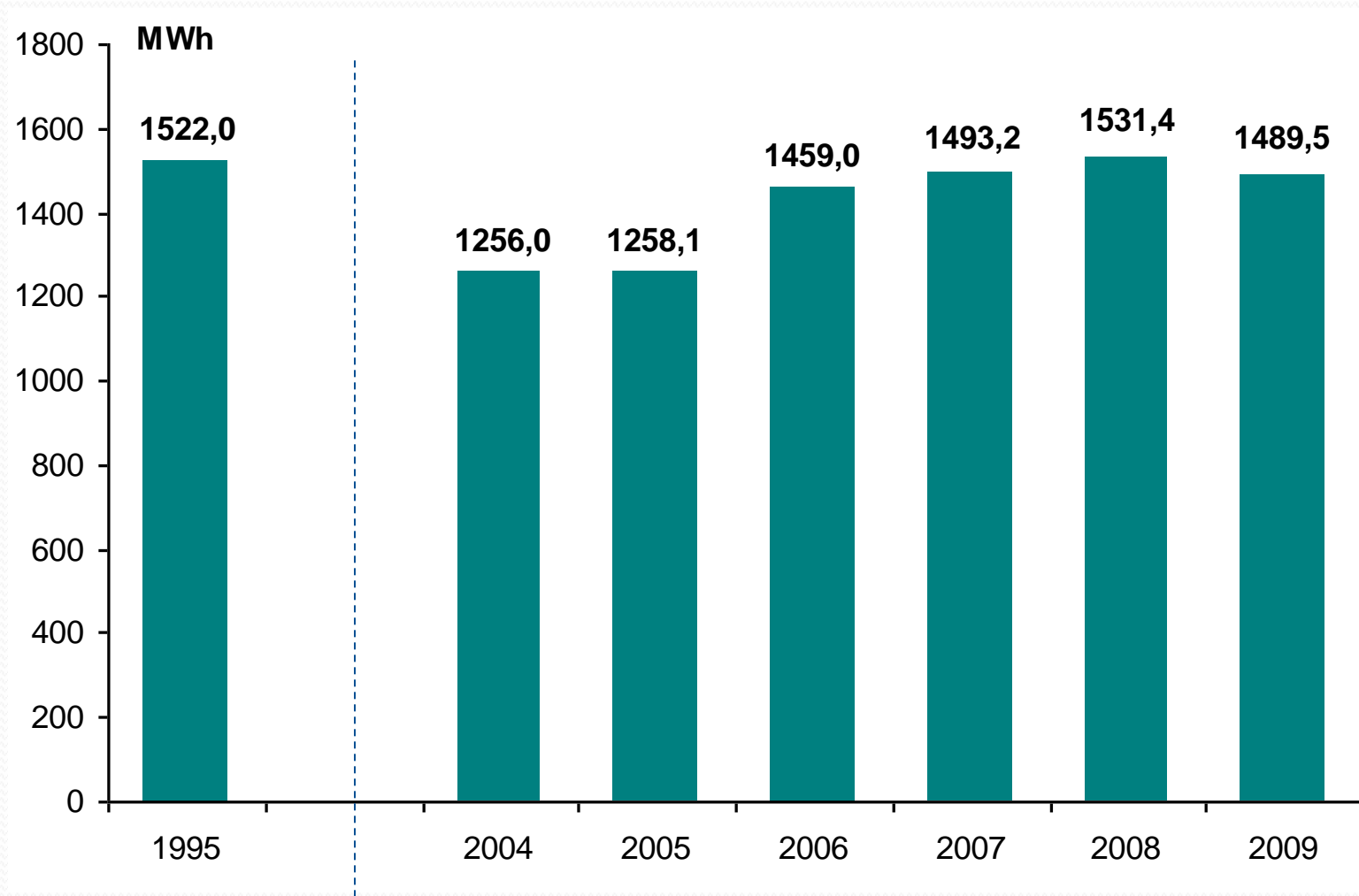

Biedrība „Zemgales reģionālā enerģētikas aģentūra” sadarbībā ar Jēkabpils pilsētas pašvaldību un „Drošas braukšanas skolu” rīkoja semināru, kā arī ekonomiskas braukšanas praktisko apmācību „Eko ceļš”, kur semināra apmeklētājiem bija dota iespēja praktiski apgūt ekonomiskas braukšanas pamatprincipus.



„Eko ceļš” ir pirmais praktiskais ekonomiskas braukšanas mācību kurss Latvijā, kas piedāvā iespēju saudzēt vidi un ievērojami ekonomēt uz automašīnas ekspluatācijas izdevumu rēķina.

„Eko ceļš” apmācību rezultātā autovadītājs iemācās braukt ekonomiskāk, samazinot ne vien degvielas patēriņu vidēji par 10-15%, bet arī ceļā pavadīto laiku, auto apkopes izdevumus, risku iekļūt avārijā un siltumnīcas efektu veidojošos CO2 izmešus.



OPEL Ampera viesojas Jēkabpilī:



Pieredzes apmaiņas braucieni (Horvātija):



Koprivņicas pilsēta Horvātijā pirmās uzbūvētās daudzdzīvokļu zemas enerģijas patēriņa, jeb pasīvās ēkas.

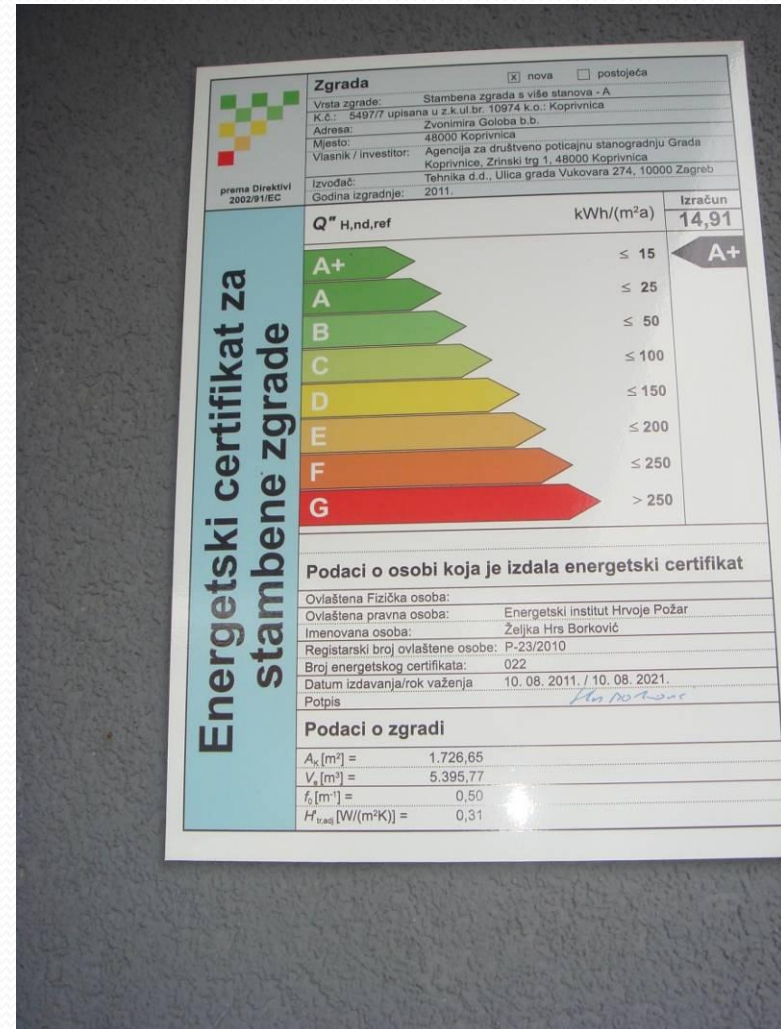

Pieredzes apmaiņas braucieni (Horvātija) I:

Saules paneļu ražotne „SOLVIS” Varaždinā:



Pieredzes apmaiņas braucieni (Norvēģija):



Elekrtomobiļu izmēģinājuma braucieni



PALDIES PAR UZMANĪBU!



Jēkabpils pilsētas pašvaldība
Brīvības iela 120, Jēkabpils, LV-5201

Tel. 652 32335

vpa@jekabpils.lv



Biedrība “Zemgales reģionālā enerģētikas aģentūra”

Ainārs Gulbinskis
energoeksperts

ZREA biedri



Jelgavas pilsētas dome



Jēkabpils pilsētas dome



Auces pilsētas dome



Bauskas pilsētas dome



Ozolnieku novada dome



Biedrība "Zemgales reģionālais nevalstisko organizāciju atbalsta centrs"



SIA "Jelgavas nekustamā īpašumu pārvalde"

Biedrības mērķi:

Veicināt energoefektivitātes paaugstināšanu un atjaunojamo energoresursu izmantošanu publiskajā un privātajā sektorā, nodrošināt informācijas pieejamību iedzīvotājiem par minētajiem jautājumiem.

Biedrības uzdevumi:

- Sniegt iedzīvotājiem konsultatīvos, informatīvos un mācību pakalpojumus enerģētikas jomā.
- Izstrādāt un uzturēt enerģētikas datu bāzi.
- Veikt reģiona un pašvaldību plānošanas dokumentu izstrādi enerģētikas nozarē un koordinēt to ieviešanu.
- Piesaistīt investīcijas energoefektivitātes paaugstināšanai.
- Veicināt sadarbību enerģētikas jomā ar juridiskām un fiziskām personām vietējā, nacionālā un starptautiskā līmenī.
- Piedalīties tiesību aktu, politikas plānošanas un normatīvo dokumentu izstrādē atbilstoši savai kompetencei.

2 galvenie darba virzieni

1) Energoefektivitāte (EE)

2) Atjaunojamie energoresursi (AER)

ZREA paveiktais

Enerģētikas plānošana:

Ilgspējīgas Enerģētikas rīcības plāni (SEAP) saskaņā ar Mēru pakta metodoloģiju – Jelgavai , Jēkabpilij, Zemgales reģionam

Sadarbībā ar Zemgales Plānošanas reģionu izstrādāts Zemgales reģiona rīcības plāns enerģētikā 2012 – 2020.gadam, kurā apkopotas ap 200 projektu idejas energoefektivitātes un atjaunojamo energoresursu jomā

Zemgales Enerģētikas dienu semināri 2012.gadā

16.-17. aprīlī Jēkabpilī

18.-19. aprīlī Jelgavā

16.maijā Bauskā

Daudzdzīvokļu māju siltumnoturības uzlabošanas pasākumi

Pilsēta	Sagatavotie projekti	Iesniegtie projekti LIAA	LIAA Apstiprinātie projekti	Projektu budžets	Plānotais ERAF fondu līdzfinansējums
KOPĀ:	88	76	64	10 650 787,27	4 647 370,63
Jelgava	27	24	18	3 452 246,74	1 574 734,09
Bauska	6	6	6	962 620,05	409 460,21
Auce	3	3	3	202 561,40	83 701,81
Ozolnieki	21	19	16	2 007 290,80	854 991,39
Jēkabpils	17	12	11	2 891 298,68	1 166 048,15
Krustpils	9	8	7	712 143,36	351 646,05
Potenciālie biedri	5	4	3	422 626,24	206 788,92



Jēkabpils pilsētas Ilgtspējīgas enerģētikas rīcības plāns 2010. – 2020. gadam



„Ilgtspējīgas enerģētikas rīcības plāns“

Lai ietaupītu energoresursus, ir svarīgi saprast, cik tos reāli patērē un ir svarīgi vadīties pēc kāda noteikta plāna, starta punkta. Uz doto brīdi Latvijā tikai 4 pilsētām – **Rīgai, Jelgavai, Jēkabpilij, Tukumam** - ir izstrādāts „**Ilgtspējīgas enerģētikas rīcības plāns**“ (angl. *Sustainable Energy Action Plan – saīsin. SEAP*).

2009.gada 18. martā Jēkabpils pilsētas domes priekšsēdētājs Leonīds Salcevičs parakstīja „PILSĒTAS MĒRU PAKTU” un Ilgtspējīgas enerģētikas rīcības plāns (IERP) ir galvenais dokuments, kas parāda, kādā veidā Jēkabpils pilsēta izpildīs savas saistības līdz 2020. gadam.

ZREA sadarbībā ar Zemgales pašvaldībām un piesaistot ārējos speciālistus izstrādājusi Ilgtspējīgas enerģētikas rīcības plānus Jelgavas pilsētai, Jēkabpils pilsētai un Zemgales reģionam.

Plāni izstrādāti izmantojot Pilsētu mēru pakta vadlīnijas un metodoloģiju. Plāns definē stāvokli enerģētikā bāzes gadā, lai būtu iespējams pārlicināties par emisiju ietaupījumu un tas paredz pasākumus CO₂ emisiju samazināšanai un ES mērķu 20-20 -20 sasniegšanai.

Enerģijas ražošana un patēriņš Jēkabpilī 1995.gadā

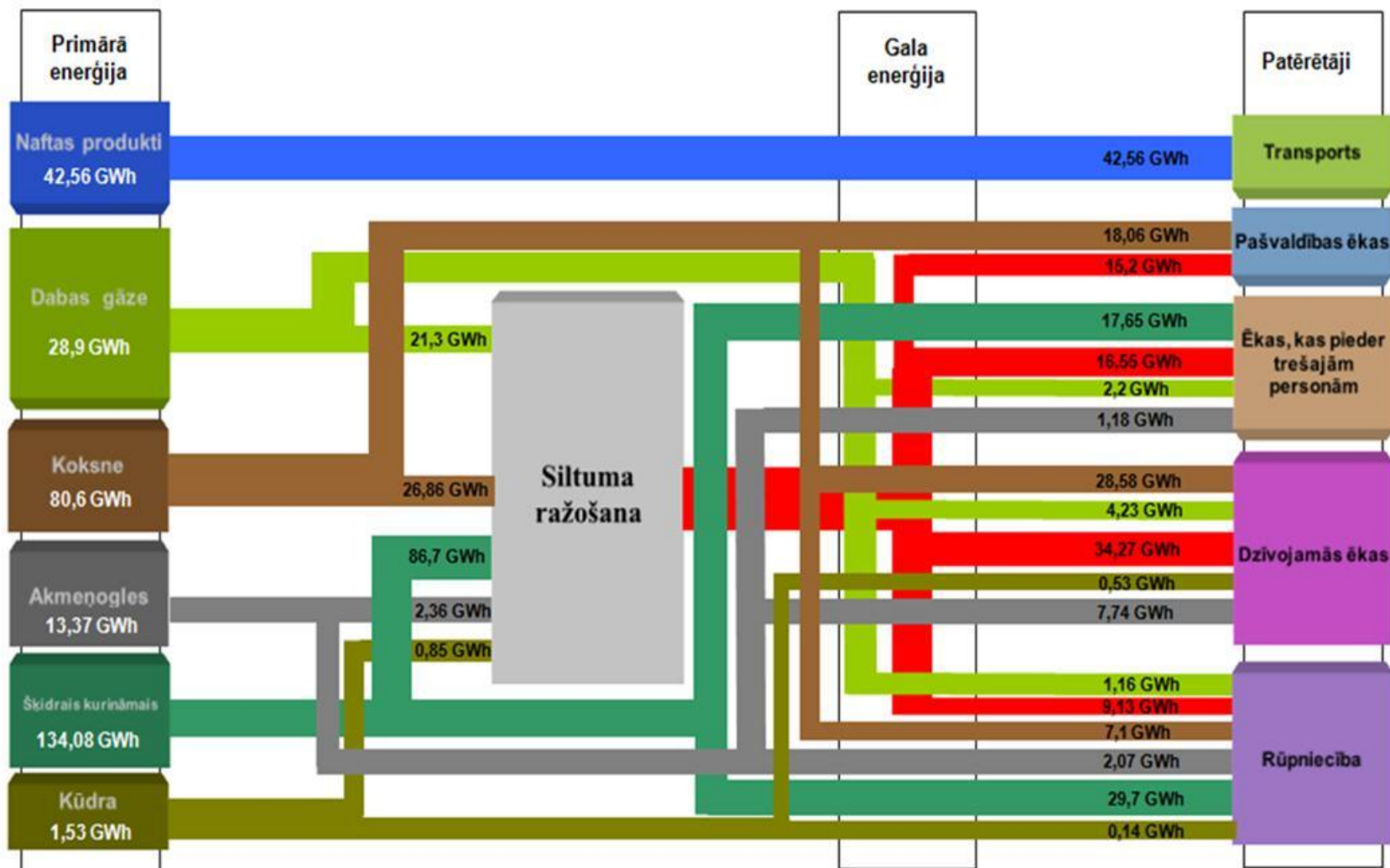

Galvenie uzdevumi, lai sasniegtu Mēru paktā noteiktos mērķus 20-20-20 saskaņā ar izstrādāto enerģētikas plānu Jēkabpils pilsētai ir:

- (a) Dzīvojamo un sabiedrisko ēku energoefektivitātes uzlabošana, renovācija;
- (b) Jaunas biomasas koģenerācijas stacijas izbūve;
- (c) Atjaunojamo energoresursu izmantošanas veicināšana, turpināšana apkures nodrošināšanai un karstā ūdens sagatavošanā. Siltumtrašu siltuma zudumu samazināšana līdz 10%;
- (d) Ielu apgaismojuma programmēšana un gaismas elementu būtiska rekonstrukcija;
- (e) Fosilās degvielas izmantošanas transportam samazināšana.

Izstrādājot Jēkabpils pilsētas Ilgtspējīgas enerģētikas rīcības plānu, tika aprēķināts, ka 1995. – bāzes gadā Jēkabpils pilsētas teritorijā CO₂ izmešu daudzums bija **66 576 tonnas**. Lai sasniegtu Mēru paktā noteiktos mērķus, CO₂ izmešu daudzums būtu jāsamazina par vismaz **13 315 tonnām**, bet Jēkabpils pilsēta jau pirms Mēru pakta parakstīšanas sāka ieviest tos principus, kas noteikti ES normatīvajos aktos attiecīgajā jomā – kaitīgo izmešu samazināšana, pārejot uz ekoloģiski tīrāku fosilo kurināmo; kurināmā diversifikācija, samazinot fosilā kurināmā īpatsvaru; kurināmā racionālāku izmantošanu, pielietojot koģenerāciju un samazinot siltumenerģijas zudumus; tehnoloģiju modernizācija; procesu automatizācija un **rezultātā jau 2008.gadā CO₂ izmešu daudzums bija 40 827 tonnas, kas ir par 39% mazāk CO₂ izmešu nekā bāzes gadā (1995.g.).**

Situācija Jēkabpilī salīdzinot 1995.g. un 2008.g. datus no SEAP

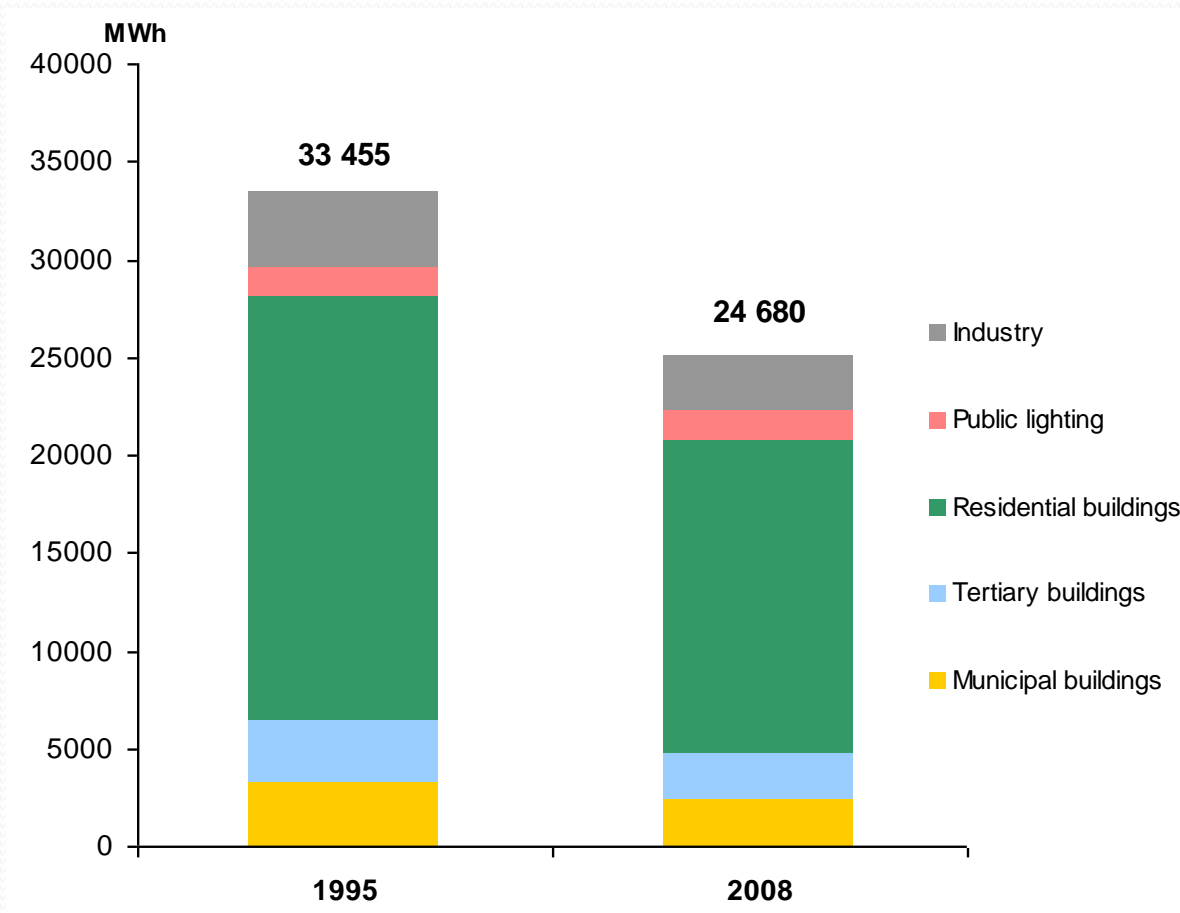

2.Attēls: Elektroenerģijas patēriņš Jēkabpils pilsētā 1995. gadā un 2008.gadā

Jēkabpils, informācijas avots: LR Statistikas pārvalde

Industry	Rūpniecība
Public lighting	Ielu apgaismojums
Residential buildings	Dzīvojamās ēkas
Tertiary buildings	Trešo personu ēkas
Municipal buildings	Pašvaldības ēkas

CO₂ emisijas elektroenerģētikas jomā Jēkabpils pašvaldībā

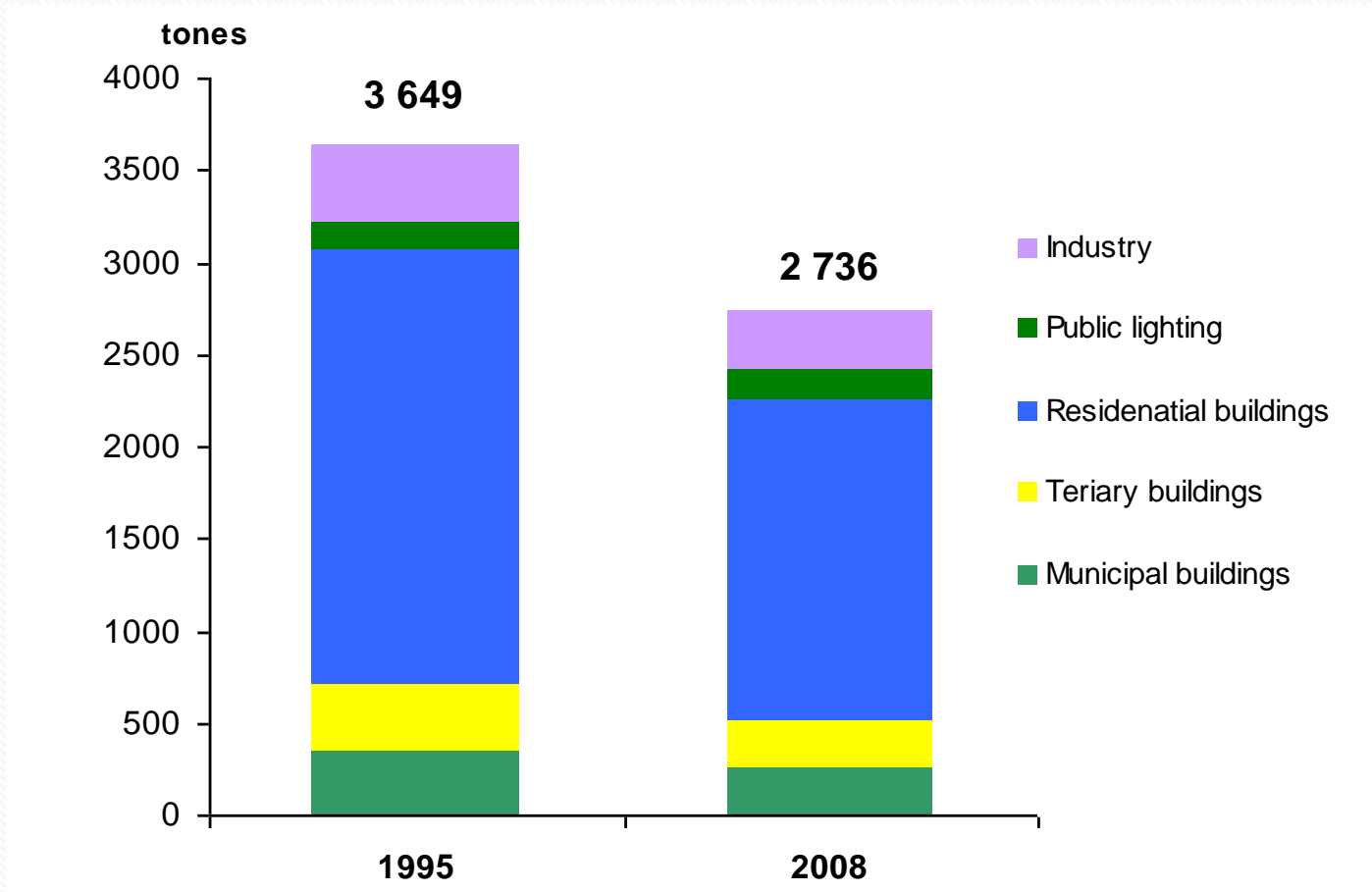

Industry	Rūpniecība
Public lighting	Pilsētas apgaismojums
Residential buildings	Dzīvojamās ēkas
Tertiary buildings	Trešo personu ēkas
Municipal buildings	Pašvaldības (pilsētas) ēkas

Ielu apgaismojums Jēkabpils pilsētā

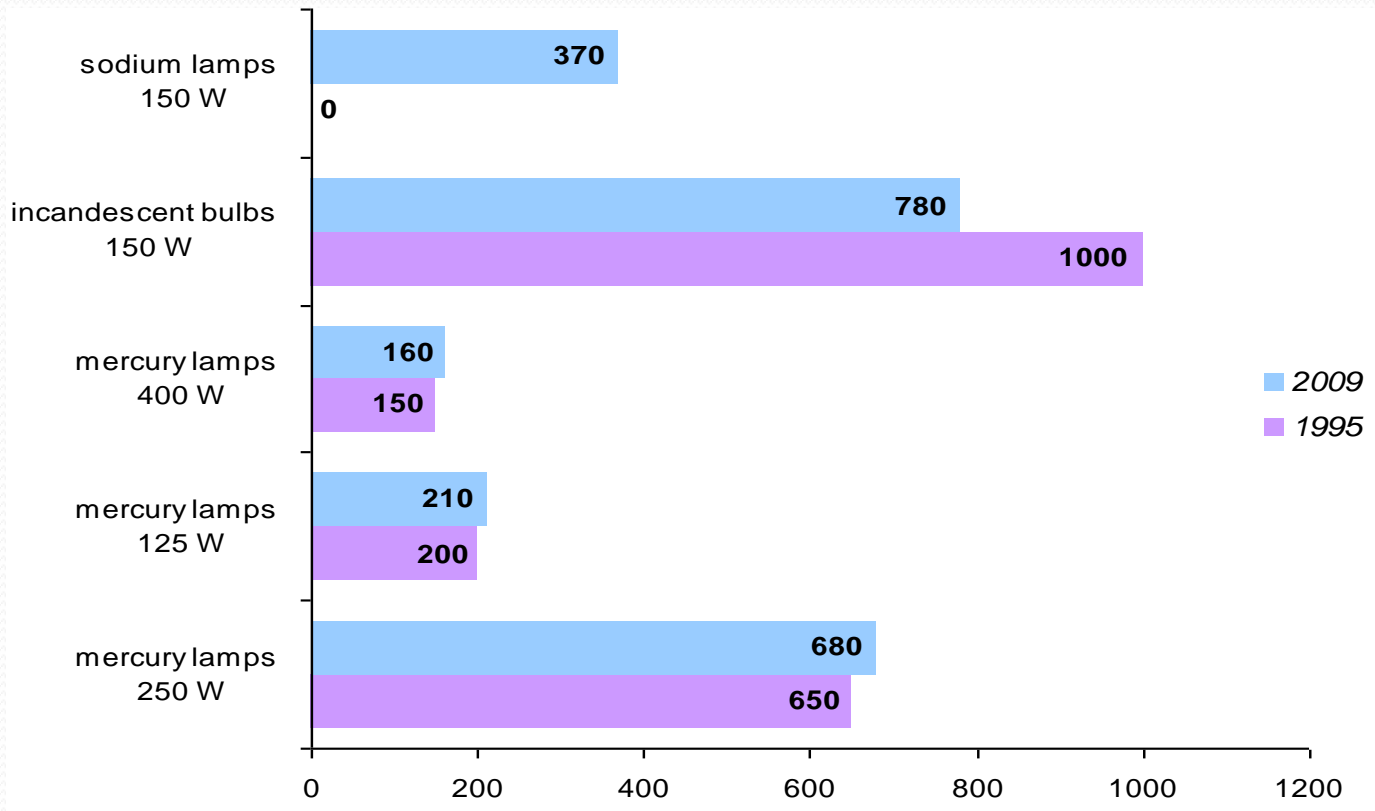

3. attēls: Apgaismes lampu daudzums ielu apgaismojumam

Jēkabpils, informācijas avots: Jēkabpils pilsētas dome

Sodium lamps	Nātrija spuldzes
Incandescent bulbs	Kvēlspuldzes
Mercury lamps	Dzīvsudraba spuldzes

Centrālā siltumapgādes sistēma Jēkabpilī

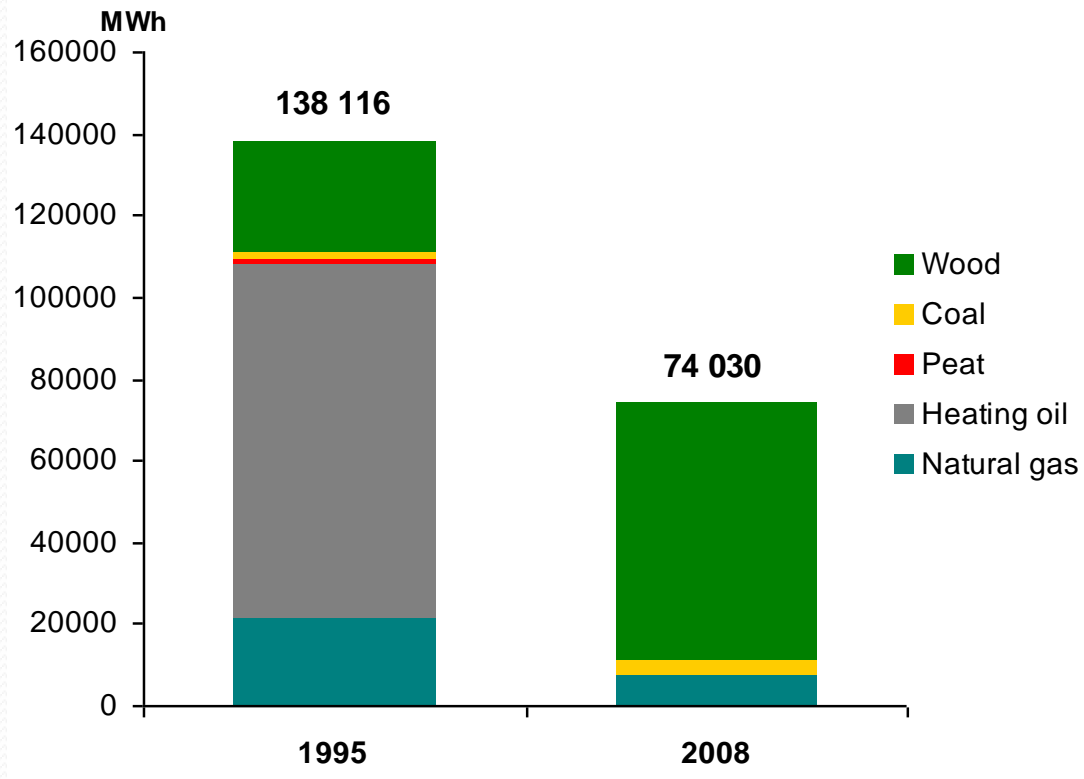

6. attēls: CSA sektorā siltuma ražošanai izmantotais kurināmais.

Jēkabpils, informācijas avots: LR Centrālā Statistikas pārvalde

Wood	Koksne
Coal	Ogles
Peat	Kūdra
Heating oil	Mazuts
Natural gas	Dabaspāze

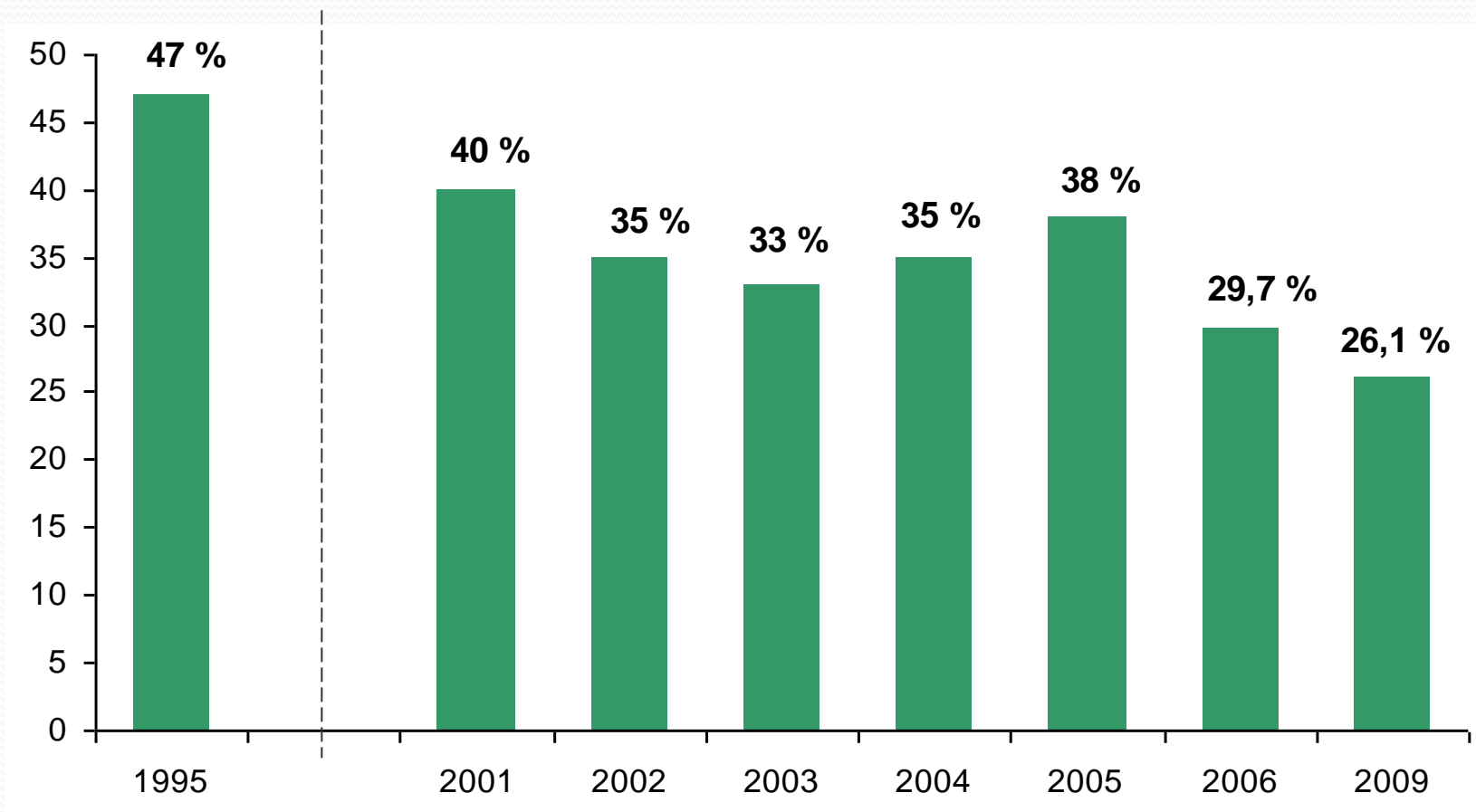

Zudumi centrālās siltumapgādes tīklā.

CO₂ emisijas siltumapgādes jomā

Jēkabpils pašvaldībā



Industry	Rūpniecība
Residential buildings	Dzīvojamās ēkas
Tertiary buildings	Trešo personu ēkas
Municipal buildings	Pašvaldības (pilsētas) ēkas

Transporta situācija Jēkabpils pilsētā



Mopeds	Mopēdi
Motorcycles	Motocikli
Trailers	Piekabes
Buses	Autobusi
Trucks	Kravas automašīnas
Cars	Vieglās automašīnas

CO₂ emisijas transporta jomā

Jēkabpils pašvaldībā

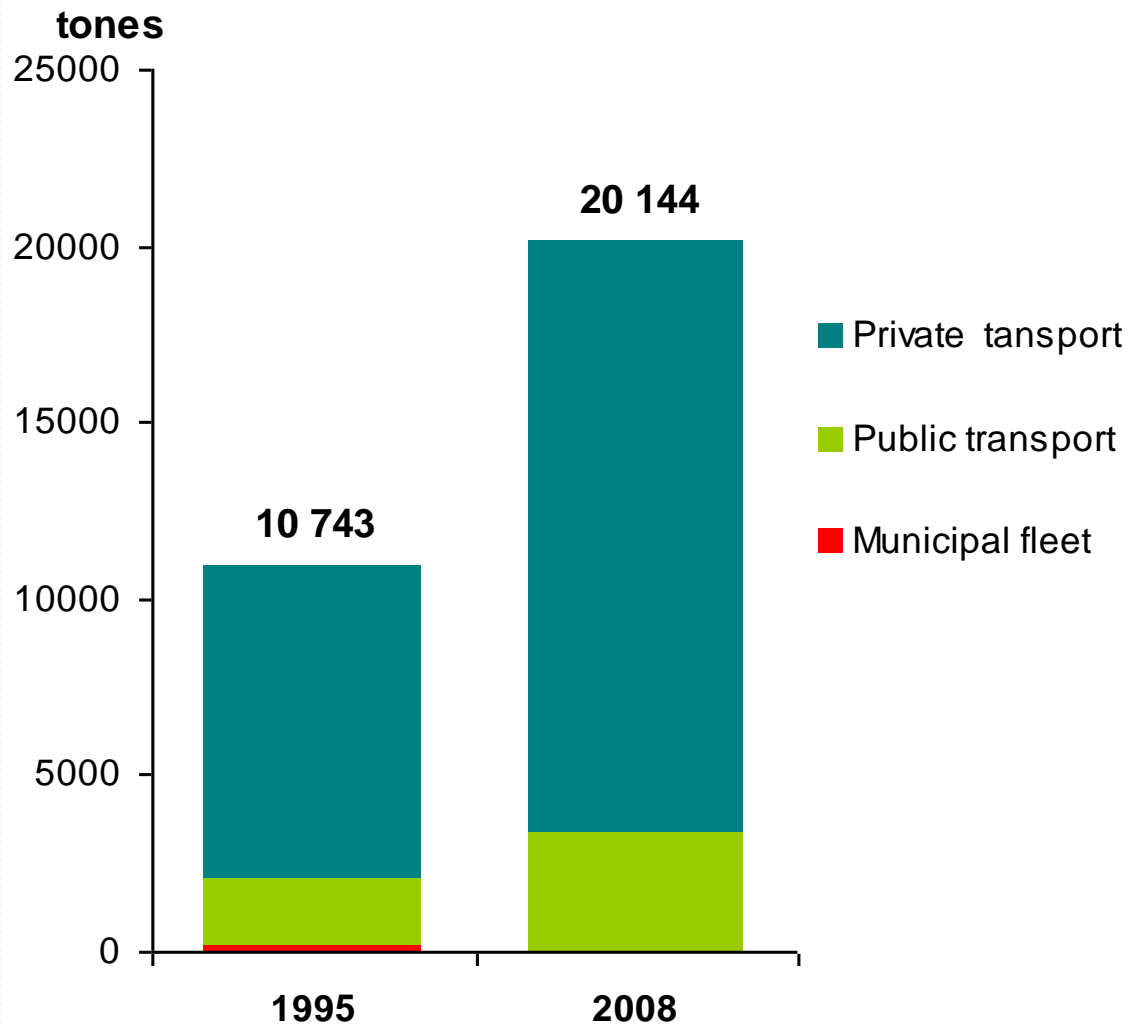

Private transport	Privātais transports
Public transport	Sabiedriskais transports
Municipal fleet	Pilsētas autoparks

CO₂ emisijas dažādos sektoros

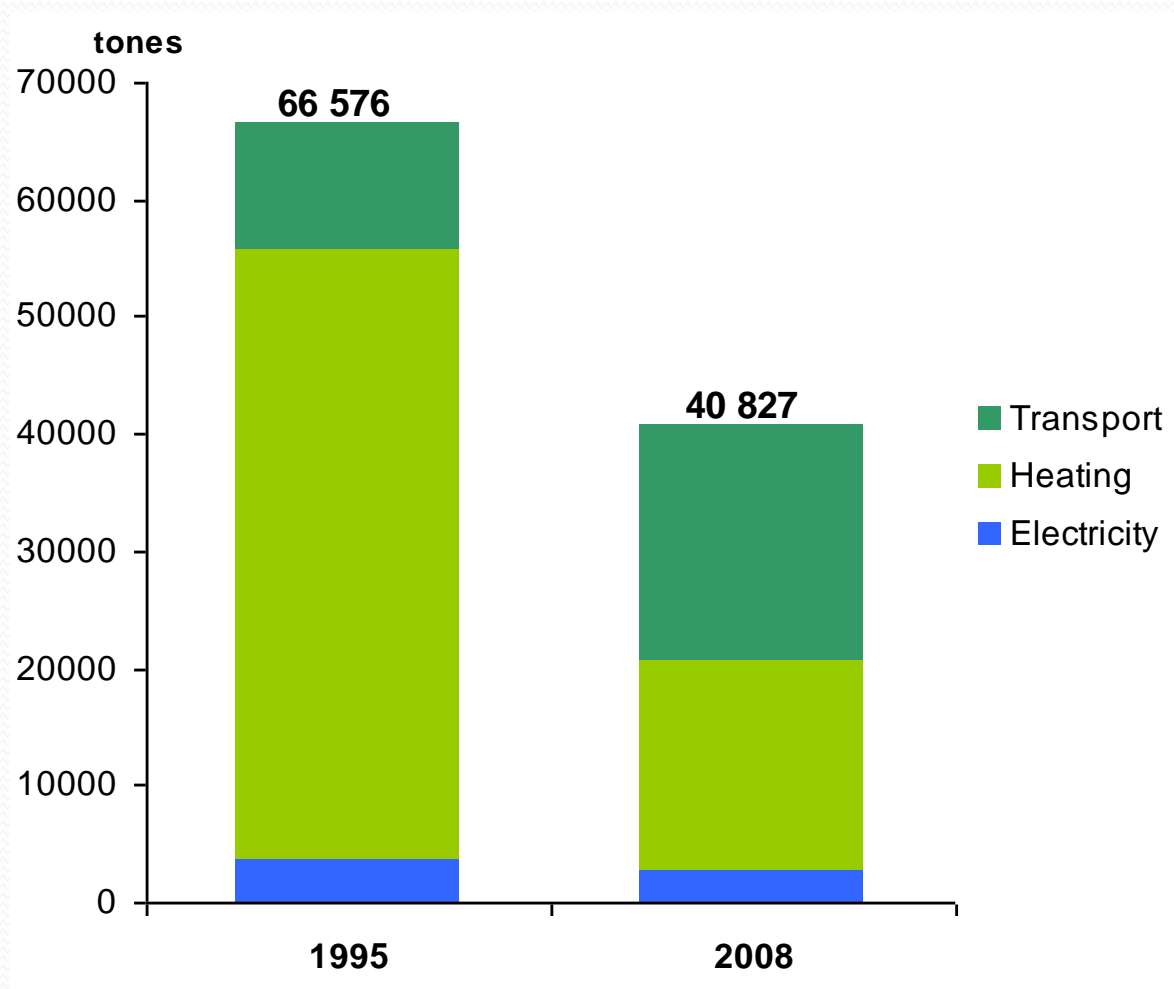

Transport	Transports
Heating	Apkure
Electricity	Elektrība



VARAM

Programma «Atjaunojamo energoresursu izmantošana mājsaimniecību sektorā I un II kārtā»

Konkursa mērķis bija CO₂ emisiju samazināšana mājsaimniecību sektorā, atbalstot mikroģenerācijas siltumenerģijas vai elektroenerģijas ražošanas tehnoloģisko iekārtu iegādi un uzstādīšanu dzīvojamai mājai, lai nodrošinātu siltumenerģijas vai elektroenerģijas ražošanu no atjaunojamiem energoresursiem un siltuma vai elektroenerģijas piegādi tikai mājsaimniecības vajadzībām

Konkursa ietvaros tika atbalstīti projekti, kuros iegādātas un uzstādītas šādas iekārtas:

- šķeldas vai salmu biomasas katli, biomasas granulu vai malkas katli un biomasas kamīni ar kopējo uzstādīto jaudu līdz 50 kW (ieskaitot);
- saules kolektoru sistēmas ar kopējo uzstādīto jaudu līdz 25 kW (ieskaitot);
- siltumsūkņi ar kopējo uzstādīto jaudu līdz 50 kW (ieskaitot);
- vēja ģeneratori ar kopējo uzstādīto jaudu līdz 10 kW (ieskaitot);
- saules baterijas ar kopējo uzstādīto jaudu līdz 10 kW (ieskaitot);
- vairākas augstāk minētās iekārtas, ņemot vērā konkrētas iekārtas kopējās uzstādītās jaudas ierobežojumus.

Rezultāts

- I kārtā, ar ZREA palīdzību, iedzīvotājiem tika izstrādāti un iesniegti 32 projekta pieteikumi, no kuriem 27 tika apstiprināti;
- II kārtā, ar ZREA palīdzību, iedzīvotājiem tika izstrādāti un iesniegti 31 projekta pieteikums, no kuriem 27 tika apstiprināti.

Piesaistītais finansējums

I kārtā – 69 948,79 Ls

II kārtā – 58 434,37 Ls







Paldies par uzmanību!

Biedrība „Zemgales reģionālā enerģētikas aģentūra”

Pulkveža Brieža iela 26, Jelgava,
LV-3007, Latvija

Tel: (+371) 63080205

Tel: (+371) 20023848

zrea@zrea.lv

www.zrea.lv

Nameja iela 4a, Jēkabpils,
LV-5201, Latvija

Tel. 28830207

ainars@zrea.lv